

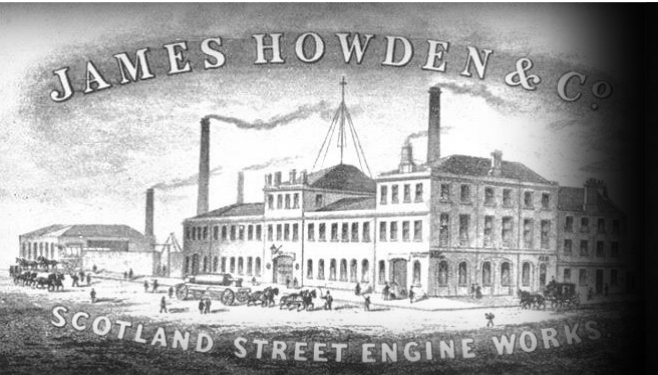

**Howden**

**A központosított nemzetközi  
kintlévőség-kezelés hatásai egy  
decentralizált vállalatra**

1854



1832-1913

James Howden

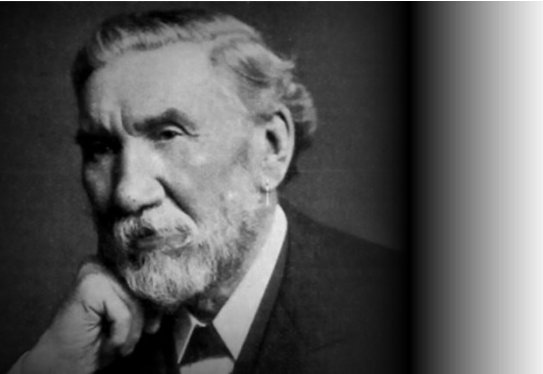

2019

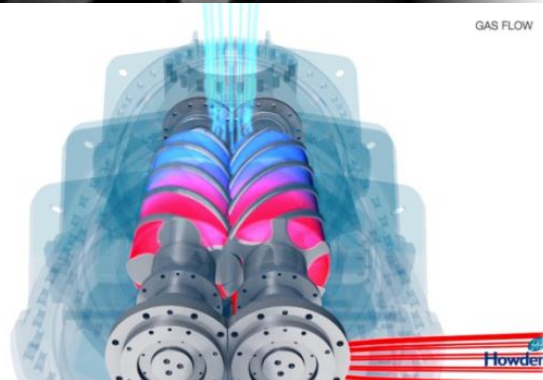
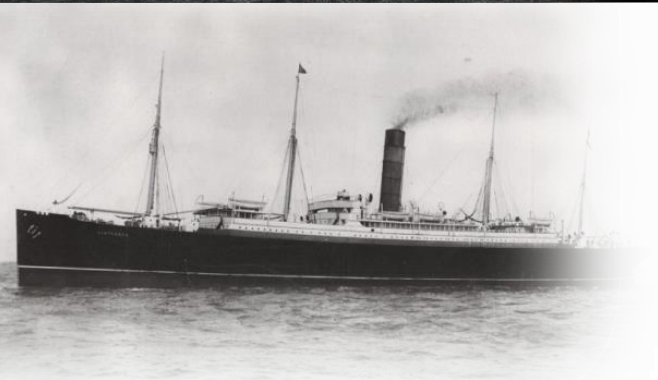

\$\$\$  
1,5Mrd



50+



5500

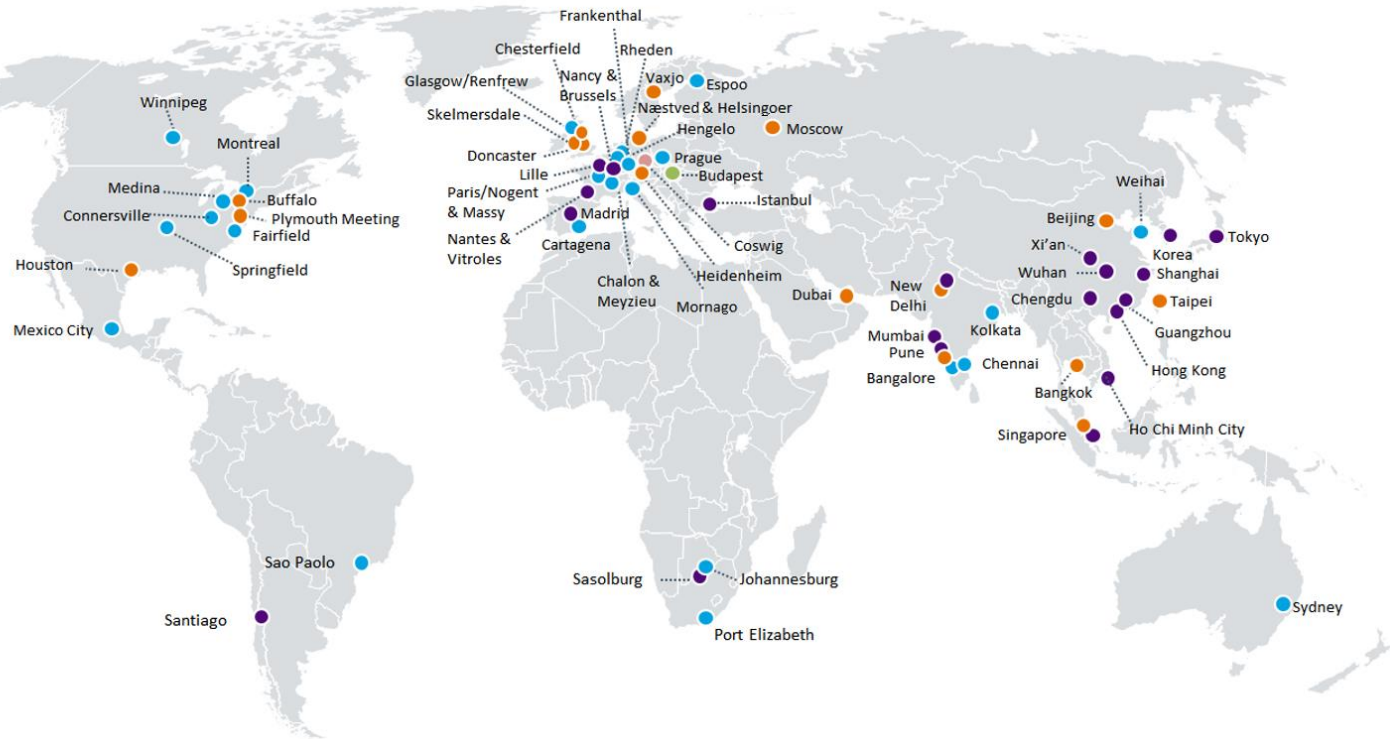

● Értékesítési pont    ● Mérnöki iroda    ● Gyártás    ● Szolgáltatóközpont

## A budapesti központ működése

### Tevékenység

Szállítók  
Vevők  
Könyvelés

### Létszám



### Lefedettség



### Pénzügyi jelentőség

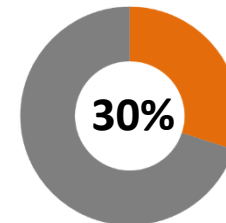

## A kintlévőség-osztály

### Tevékenység

Számlázás  
Behajtás  
Összeponozás

### Létszám



### Lefedettség



### Pénzügyi jelentőség

33.000 számla  
500 millió dollár

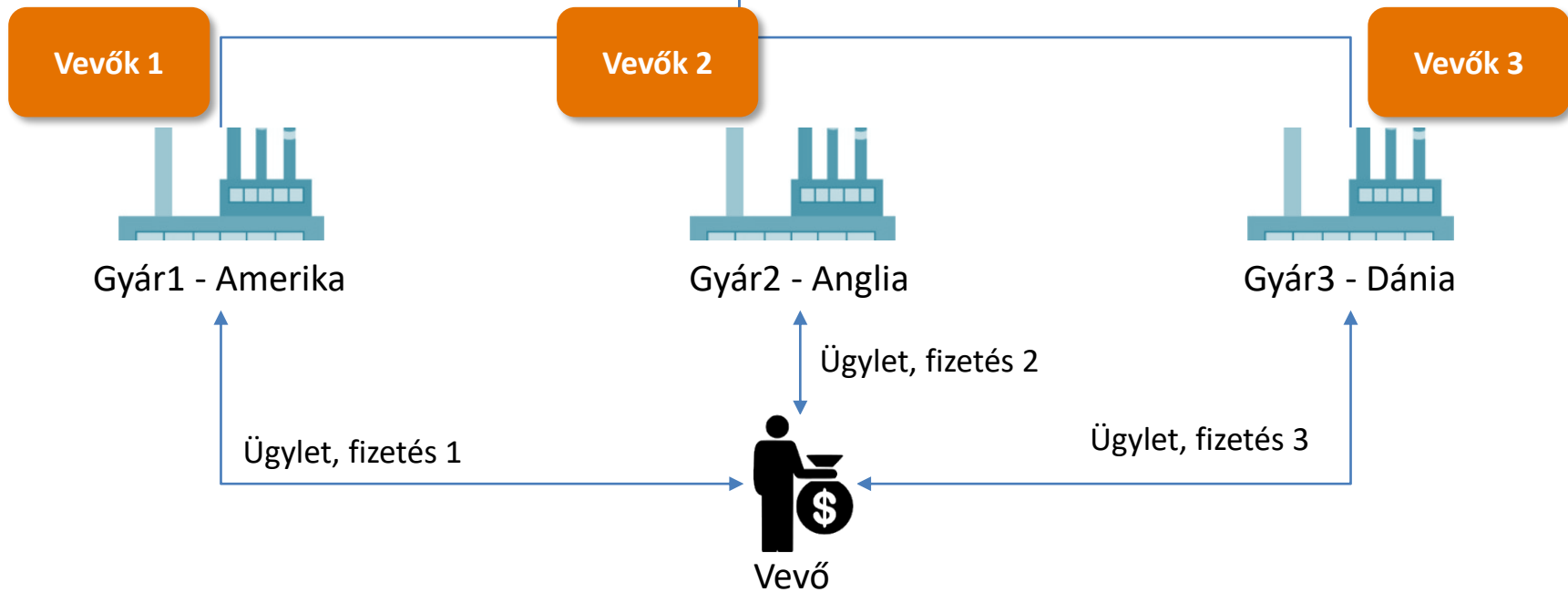

- Összehasonlíthatóság
- Standardizáció
- Legjobb gyakorlatok
- Költségek

- Bizalom
- Infrastruktúra
- Távolság

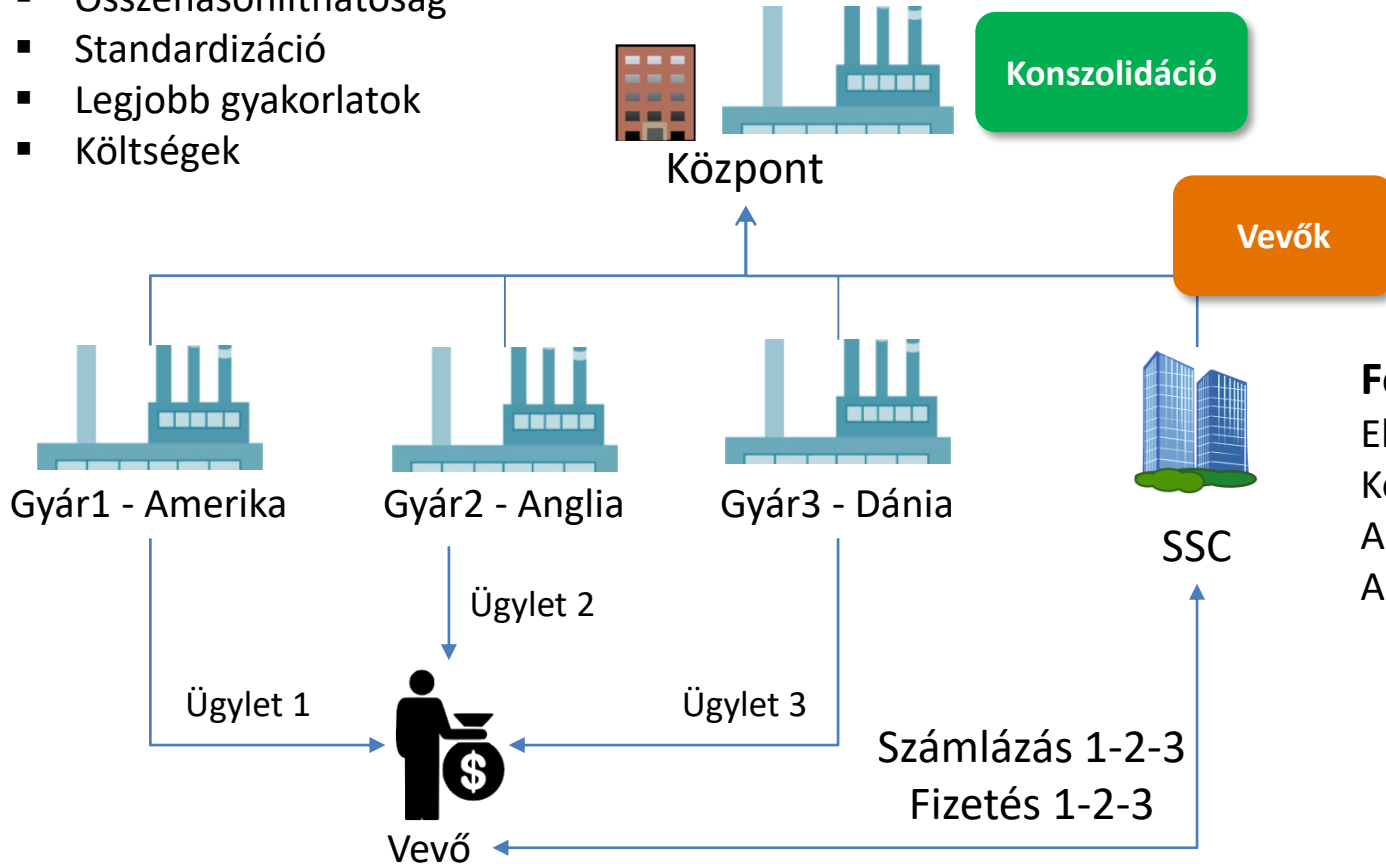

**Fókuszterületek:**  
 Elemzések  
 Következetes vevőkezelés  
 Automatizálás  
 Akadályok, okok elhárítása



- Az igazi megteremtett érték a vállalat magasabb szintű tudatossága, a pénzáram részletesebb ismerete, a vevők jobb minőségű kiszolgálása
- Hosszú távú befektetés
- Gondos tervezést és ellenőrzést igényel
- Az infrastruktúra és az információáramlás kulcsfontosságú
- A költséghatékonyság járulékos nyereség



# Köszönöm a figyelmet!

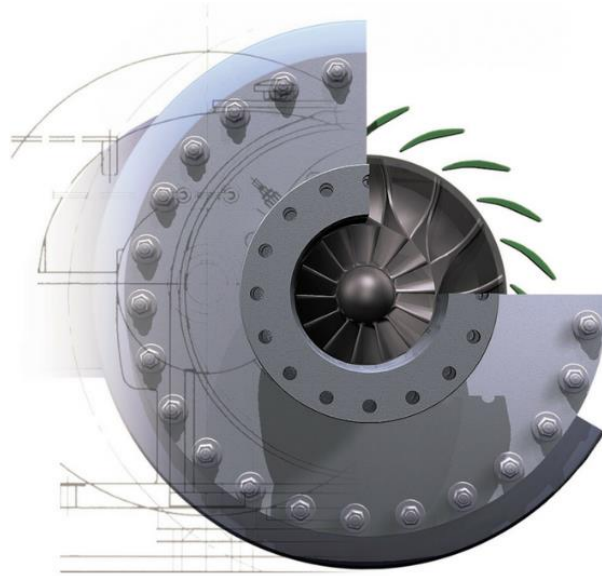

  
**Howden**